

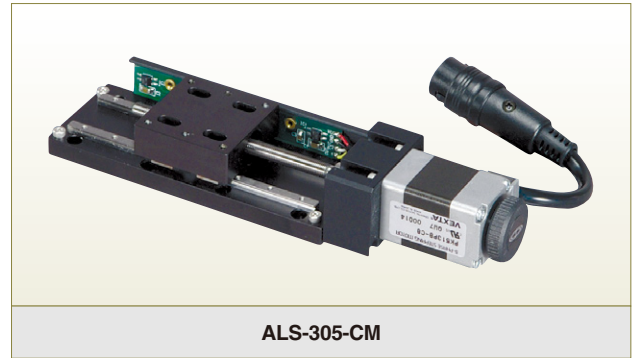

Xステージ

取扱説明書ダウンロード可能 **RoHS** RoHS指令適合品 **2DCAD** **3DCAD** 2D/3Dデータダウンロード可能 **0.35A/相** 0.35A/相モータ



Sales Point 特長

- ▶ 20mm角の5相ステッピングモータを採用した小型の自動ステージです。
- ▶ 15mm移動と50mm移動のタイプがあります。
- ▶ カメラ、センサ、ワークなどの精密位置決め用途に広く利用いただけます。

製品番号	ALS-301-HM	ALS-305-CM
製品名	Xステージ	
価格	¥95,000	¥140,000
移動方向	X軸1方向	
移動量	±7.5mm	±25mm
ステージ面	30mm×30mm	
使用モータ	PK513PB相当(5線式ペンタゴン結線、0.35A/相)	
分解能	0.001mm	
送りねじリード	0.5mm	
移動ガイド	V溝とクロスローラ	ボールウェイ
移動精度	真直度0.008mm(水平・垂直)	真直度0.015mm(水平・垂直)
位置決め精度	0.015mm	0.02mm
繰り返し精度	±0.0005mm	±0.001mm
ロスモーション	0.005mm	0.007mm
耐荷重量	19.6N(2kgf)	
質量	0.16kg	0.19kg
最高速度(8,000pps時)	8mm/s	
主要材質/表面処理	アルミ合金/黒アルマイト製地	
リミットセンサ	ノーマルオープン接点(メイク接点、A接点)動作、ホールIC	
適合ケーブル	ACB-ST52	
RoHS指令対応状況	RoHS RoHS指令適合品	

※掲載製品の外観図面(2D/3D)データはホームページ(<http://www.chuo.co.jp>)Web 製品カタログよりダウンロードできます。

センサ動作論理とタイミングチャート

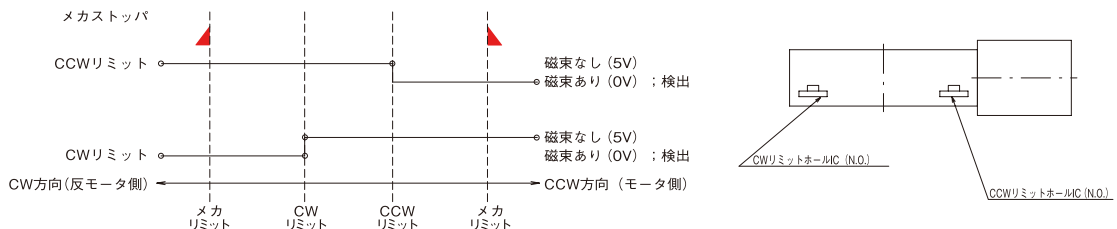



CONTACT

[東京] TEL : 03(3257)1911・FAX : 03(3257)1915
 [大阪] TEL : 06(6306)1911・FAX : 06(6306)1912

E-mail : eigyou@chuo.co.jp

URL : www.chuo.co.jp

▶ 接続方法 — 接続ケーブルとコントローラ・ドライバ

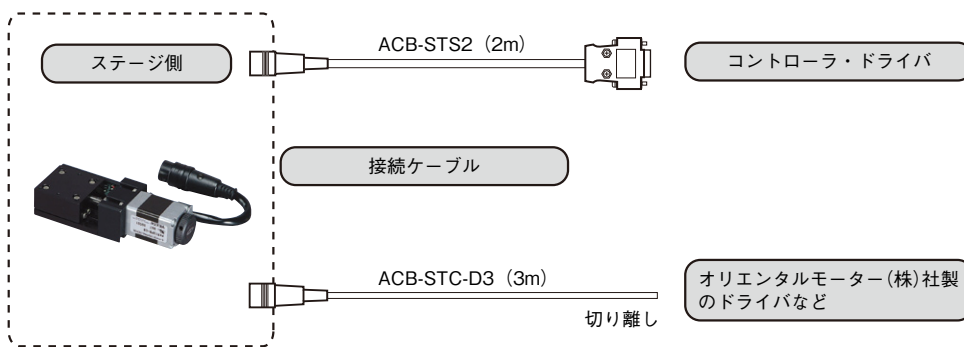

自動ステージ

手動ステージ

ステージ用
アクセサリ

▶ 製品の外観図

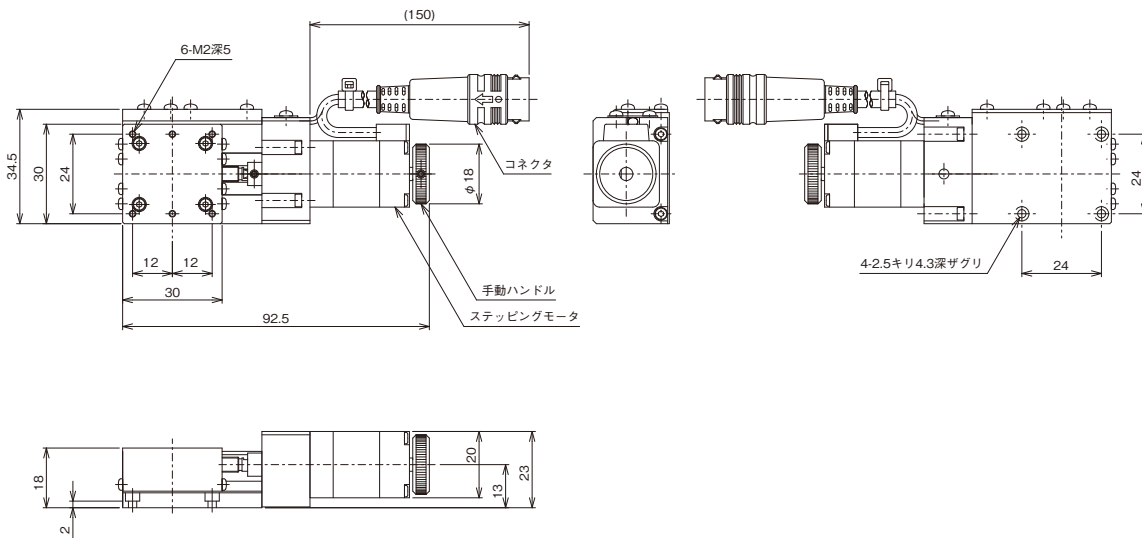

▶ ALS-301-HM

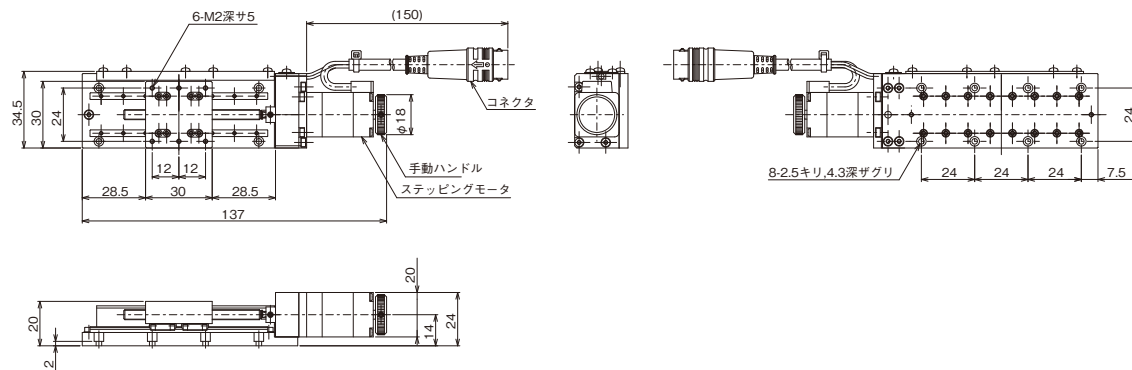

▶ ALS-305-CM

Xステージ

XYステージ

Zステージ

回転ステージ

傾斜ステージ

コントローラ

ドライバ

接続ケーブル

パルス
ステージ

顕微鏡用
自動化製品

エータ
テクニ