

▶ 手動ステージ ▶ ねじ式ステージ

ねじ式ステージ

D・T式

RoHS RoHS指令適合品

ダウンロード

取扱説明書

2DCAD 3DCAD



↑ RM-X



↑ RM-X・Y



↑ RM-Z



↑ RM-X・Z



↑ RM-X・Y・Z

特長 Sales Point

- 移動ガイドにアリ溝(D-T方式)を、送り方式に送りねじを使用しています。
- カメラ、センサなどの位置決め用途に広く利用いただけます。
- 任意の位置で保持力の高いクランプによる固定が可能です。

製品番号	RM-X	RM-X・Y	RM-Z	RM-X・Z	RM-X・Y・Z
製品名	X軸ねじ式ステージ	X・Y軸ねじ式ステージ	Z軸ねじ式ステージ	X・Z軸ねじ式ステージ	X・Y・Z軸ねじ式ステージ
価格	¥11,000	¥23,000	¥12,000	¥23,000	¥35,000
移動方向	X軸1方向	XY軸2方向	Z軸1方向	XZ軸2方向	XYZ軸3方向
ステージ面	30mm×11mm				
クランプ方式	六角穴付ボルト				
送り方式	送りねじP=0.5mm				
移動量	±5mm				
移動量/ツマミ1回転	約0.5mm				
移動ガイド	アリ				
移動精度	真直度0.03mm				
耐荷重	9.8N(1kgf)	7.8N(0.8kgf)		4.9N(0.5kgf)	
質量	0.05kg	0.13kg	0.07kg	0.13kg	0.19kg
主要材質/表面処理	真鍮(テーブル)、アルミ合金(ベース)/クロム、黒アルマイト梨地				
RoHS指令対応状況	RoHS RoHS指令適合品				

※掲載製品の外観図面(2D/3D)データはホームページ(http://www.chuo.co.jp)Web製品カタログよりダウンロードできます。

自動ステージ  
 顕微鏡用  
 自動化製品  
 手動ステージ  
 ステージ用  
 アクセサリー  
 フック  
 ステージ  
 溝型VB  
 ステージ  
 マクロ  
 ステージ  
 ねじ式  
 ステージ  
 ラックヒッチ  
 ステージ  
 ハイグレード  
 ステージ  
 クロムコート  
 ステージ  
 Z軸降  
 ステージ  
 回転ステージ  
 顕微鏡ステージ  
 ステージ  
 X、Y、Z  
 ステージ  
 X、Y、Z  
 ステージ



ねじ式ステージ ◀ 手動ステージ ▶

製品の外観図

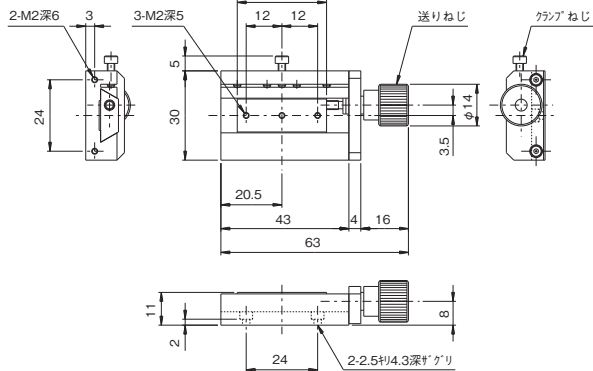

↑ RM-X

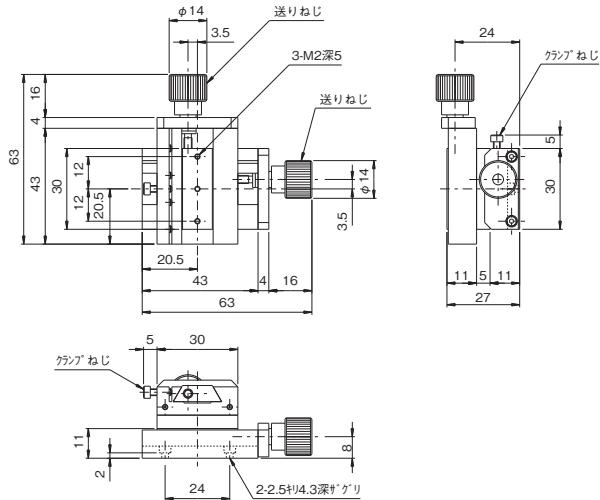

↑ RM-X・Y

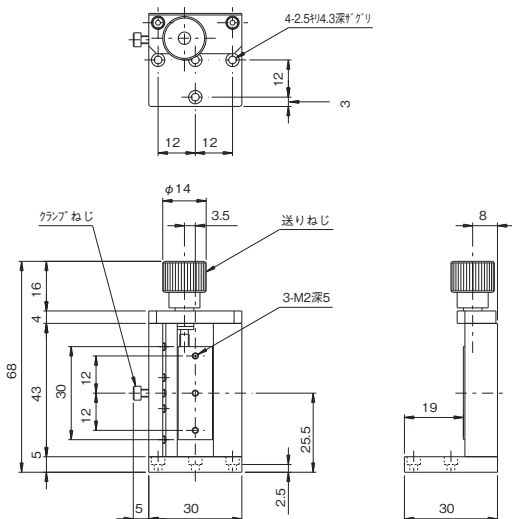

↑ RM-Z

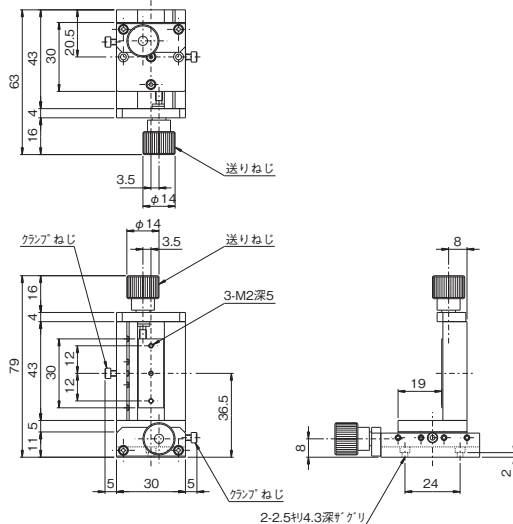

↑ RM-X・Z

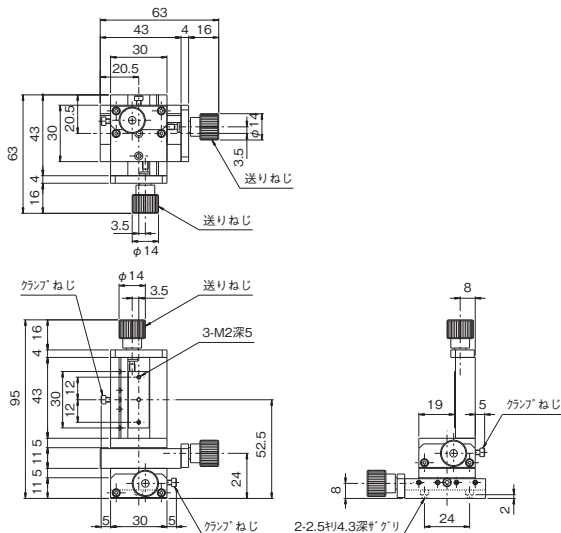

↑ RM-X・Y・Z

自動ステージ	顕微鏡用 自動化製品
手動ステージ	ステージ用 アクセサリ
マクロ	マクロ
ミクロ	ミクロ
ナノ	ナノ
ねじ式	ねじ式
ボール	ボール
ハイ	ハイ
クロ	クロ
Z	Z
XY	XY
XYZ	XYZ