

▶ 手動ステージ ◯ スリムステージ、クロスローラステージ

● XYZスリムステージ、XYZ回転スリムステージ 125×125

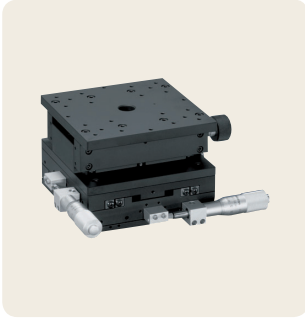

▲ LT-140-S1

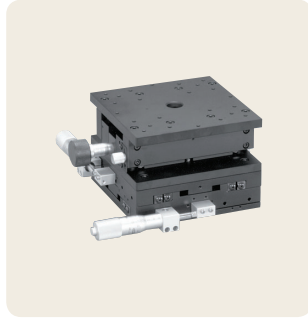

▲ LT-140-R1

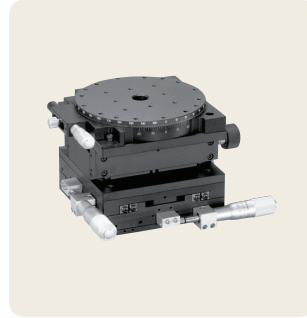

▲ TR-101-S1

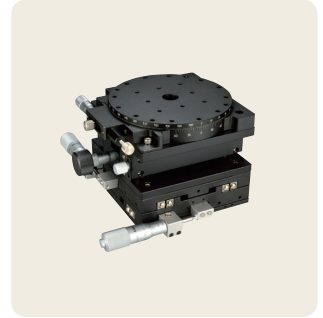

▲ TR-101-R1

特長 Sales Point

- XY軸、Z軸を組み合わせたXYZステージ、XY軸、Z軸、回転軸のスリムステージを組み合わせた、XYZ回転ステージです。
- マイクロメータの向きを逆にしたタイプがあり、左右からの操作が可能です。
- カメラ、センサ、ワークなどの精密位置決め用途に広く利用いただけます。

| 製品番号          | LT-140-S1  | LT-140-R1          | TR-101-S1  | TR-101-R1   |
|---------------|--|--------------------|--|-------------|
| 製品名           | X・Y・Z軸スリムステージ 125×125                                  |                    | X・Y・Z・回転スリムステージ φ125   |             |
| 価格(税抜)        | 改定 ¥169,000  | 改定 ¥169,000        | 改定 ¥207,000  | 改定 ¥207,000 |
| 移動方向          | XYZ軸3方向  |                    | XYZ回転4方向   |             |
| ステージ面         | 125mm×125mm  |                    | φ125mm   |             |
| クランプ方式        | 板クランプ  |                    | XYZ軸 板クランプ、回転軸 複合クランプ  |             |
| 操作部取付位置       | XY軸 サイド  | MHN1-25TA XY軸 逆サイド | MHN1-25TA  | XY軸 サイド     |
| 送り方式          | XY軸 <del>MHN1-25T</del> 、Z軸 CMH-13FM、<br>(各軸標準マイクロメータ) |                    | XY軸 <del>MHN1-25T</del> 、Z軸 CMH-13FM、回転 CMH-13RM、<br>(各軸標準マイクロメータ) |             |
| 移動量           | XY軸±12.5mm、Z軸0～10mm                                    |                    | XY軸±12.5mm、Z軸0～10mm、回転 粗動360° 微動±5°                                |             |
| 移動量 / ツマミ 1回転 | 各軸0.5mm  |                    | XYZ軸 0.5mm、回転軸 約0.39°  |             |
| 目量            | マイクロメータ式0.01mm   |                    | XYZ軸 マイクロメータ式0.01mm、回転 パーニヤ読み5' /<br>マイクロメータ式0.01mm (1目盛約0.008')   |             |
| 感度            | 0.003mm  |                    | XYZ軸0.003mm  |             |
| 移動ガイド         | V溝とクロスローラ  |                    | XYZ軸 V溝とクロスローラ、回転軸 すり合わせ   |             |
| 移動精度          | 真直度 XY軸0.003mm、Z軸0.005mm                               |                    | 真直度 XY軸0.003mm、真直度 Z軸0.005mm、<br>心円度 回転 0.05mm、面振れ 回転 0.03         |             |
| XY直交度         | 0.02mm   |                    |  |             |
| 耐荷重           | 49N(5kgf)  |                    | 29.4N(3kgf)  |             |
| 質量            | 5.7kg  |                    | 6.6kg  |             |
| 主要材質 / 表面処理   | XY軸 鋼材 / 硬質黒色クロム、Z軸 アルミ合金 /<br>黒アルマイト梨地                |                    | XY軸 鋼材 / 硬質黒色クロム、Z軸回転 アルミ合金 /<br>黒アルマイト梨地                          |             |
| RoHS指令対応状況    | RoHS2 規制10物質不含有品                                       |                    |  |             |

※掲載製品の外觀図面(2D/3D)データはホームページ(https://www.chuo.co.jp)Web製品カタログよりダウンロードできます。



## スリムステージ、クロスローラステージ、手動ステージ

## 製品の外観図

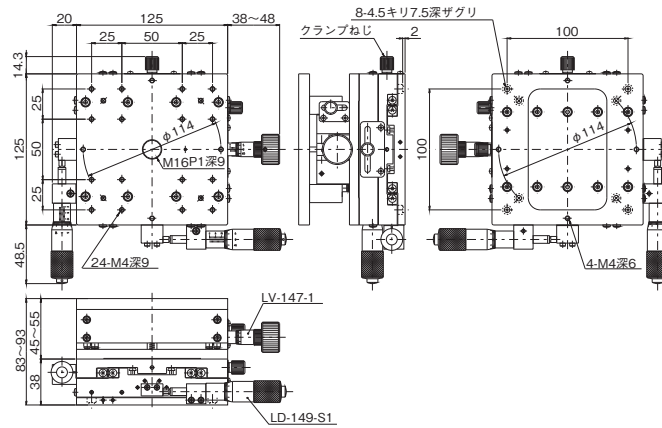

▲ LT-140-S1

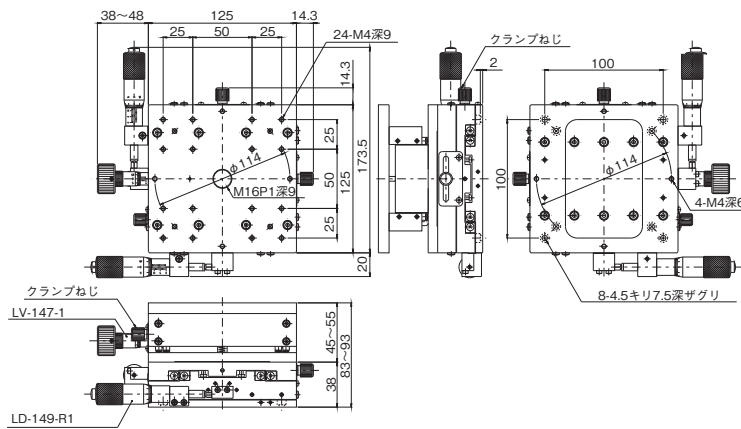

▲ LT-140-R1

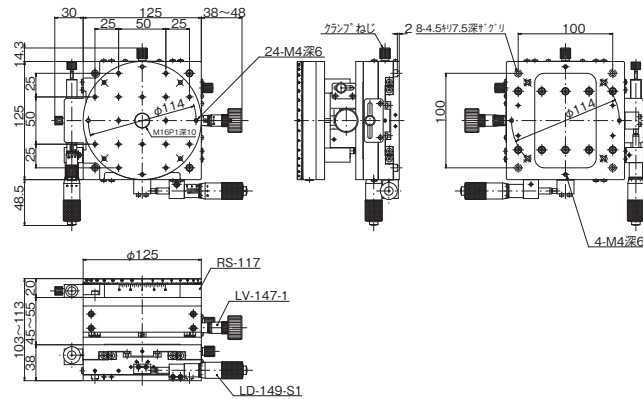

▲ TR-101-S1

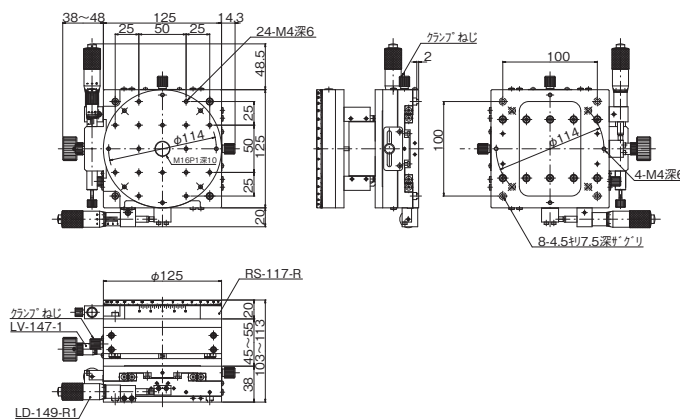

▲ TR-101-R1

自動ステージ

顕微鏡用  
自動化装置

手動ステージ

ステージ用  
アクセサリ

スリムステージ

薄型ステージ

マクロステージ

60mm径ステージ

30mm径ステージ

ハイグレードステージ

クロムコートステージ

Z軸降ステージ

回転ステージ

傾斜ステージ

傾斜回転ステージ

XYステージ

XYZステージ