

支架

下载



2DCAD



↑ SB-301-1



↑ SB-4002



↑ SB-5002



↑ SB-6002



↑ SB-6003

特 长 Sales Point

- 可安装 X 平台作为 Z 平台使用，或者将移动面从纵向转换成横向或安装旋转平台将旋转轴转换 90°。
- T 型的支架在正面、背面都可安装。载荷的中心不会出到支架的外形以外，所以不会有大的偏载荷。

产 品 编 号	产 品 名	质 量	主 要 材 质 / 表 面 处 理
SB-301-1	Z 支架 30mm×30mm 用	0.01kg	铝合金 / 黑色氧化铝处理梨皮底
SB-4002	Z 支架 40mm×40mm 用	0.1kg	
SB-5002	Z 支架 50mm×50mm 用	0.15kg	
SB-6002	Z 支架 60mm×60mm 用	0.2kg	
SB-6003	Z 支架 60mm×60mm 用	0.2kg	

产品的外观图

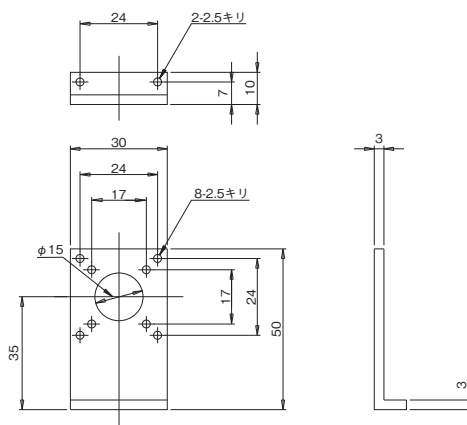

↑ SB-301-1



产品的外观图

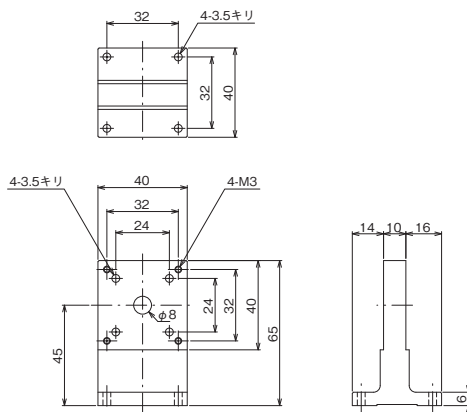

↑ SB-4002

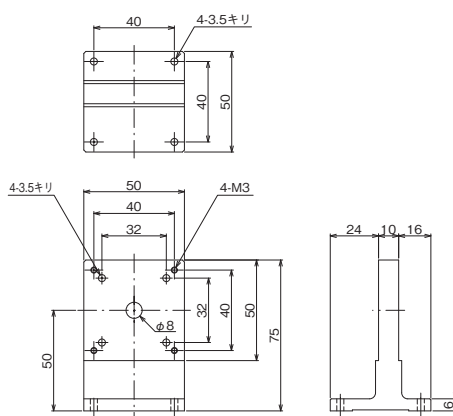

↑ SB-5002

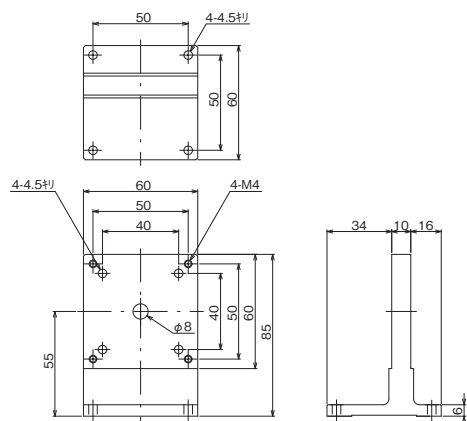

↑ SB-6002

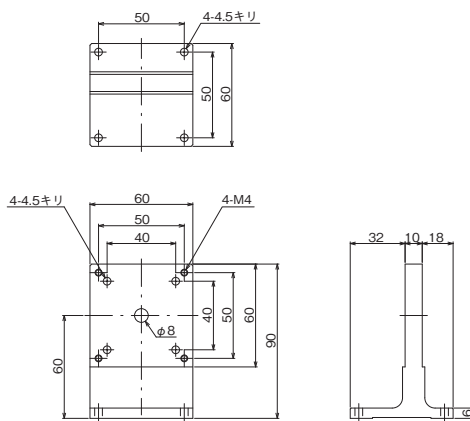

↑ SB-6003

自动平台

显微镜用
自动化产品

手动平台

平台用附件

垫块

适配器

支架